



**minipack®**  
THE ORIGINAL PIONEER

# MVS31 X

**SOTTOVUOTO DA BANCO - BARRA SALDANTE 310 MM**



## DESCRIZIONE

---

Il nuovo modello **MVS31 X** di **minipack®-torre** è stato rinnovato.

I punti di forza di questa **macchina sottovuoto a campana** sono:

- Design
- Display/pannello comandi frontale.

**minipack®-torre S.p.A.**

Sede legale - Via Provinciale, 54 - 24044 DALMINE (BG) Italy

P.IVA - C.F.: 01633550163 - Capitale sociale 619.200,00 i.v. - Reg. Imprese di Bergamo 01633550163 - REA n. 224151

Grazie ai suggerimenti e ai pareri raccolti da importanti chef durante la realizzazione e progettazione del display, questa **confezionatrice sottovuoto a campana** è stata creata con un significativo arricchimento delle funzioni offerte dal pannello comandi, con l'obiettivo di rispondere a tutte le esigenze specifiche di un utilizzo professionale.

Tra gli optional è anche disponibile un kit per l' inserimento di gas inerte.

Il display dei comandi permette di settare fino a 10 diversi programmi personalizzati; inoltre, sul pannello viene visualizzata la necessità di cambio olio con un messaggio apposito.

Per prevenire qualunque filtrazione di liquidi nella scheda, la **macchina sottovuoto a campana** è provvista di una tastiera a comandi tattili (membran switch) adesiva, applicata ermeticamente sul frontale della carrozzeria.

Grazie a un innovativo sensore elettronico, in grado di importare i dati di confezionamento direttamente dalla scheda, questa **confezionatrice sottovuoto a campana** legge il grado di vuoto ottenuto all'interno della camera. La macchina può essere calibrata in loco una volta posizionata, in modo da correggere eventuali variazioni di pressione dovute alle diverse altitudini.

Le schede di tutti i modelli **minipack®-torre** hanno un sistema di sicurezza per prevenire il rischio di surriscaldamento delle barre saldanti.

## CARATTERISTICHE TECNICHE

Alimentazione elettrica	120V 60Hz 1Ph 230V 50/60Hz 1Ph
Potenza MAX installata	0,9 kW (120V) 0,82 kW (230V)
Corrente massima	7,5 A (120V) 3,5 A (230V)
Dimensioni barre saldanti	310 mm (nr.1 frontale)
Ciclo di confezionamento (Vuoto 99,9%)	Vuoto= 22 s Rientro aria= 4 s
Pompa vuoto	8 mc
Dimensioni macchina (coperchio aperto)	390x499xh.66g mm

**minipack®-torre S.p.A.**

Sede legale - Via Provinciale, 54 - 24044 DALMINE (BG) Italy

P.IVA - C.F.: 01633550163 - Capitale sociale 619.200,00 i.v. - Reg. Imprese di Bergamo 01633550163 - REA n. 224151



**minipack®**  
THE ORIGINAL PIONEER

Dimensioni macchina (coperchio chiuso)	390x499xh.345 mm
Peso macchina (Netto/Lordo)	37/41 kg
Dimensioni utili camera (Vasca+coperchio)	325x243,5xh.158 mm

minipack®-torre non può essere ritenuta responsabile per errori di scrittura o di stampa del presente catalogo. Si riserva inoltre il diritto di apporre modifiche alle caratteristiche indicate senza alcuna comunicazione preliminare. Tutti i marchi sono proprietà dei loro rispettivi proprietari e sono riconosciuti con la presente.

## DISEGNO TECNICO

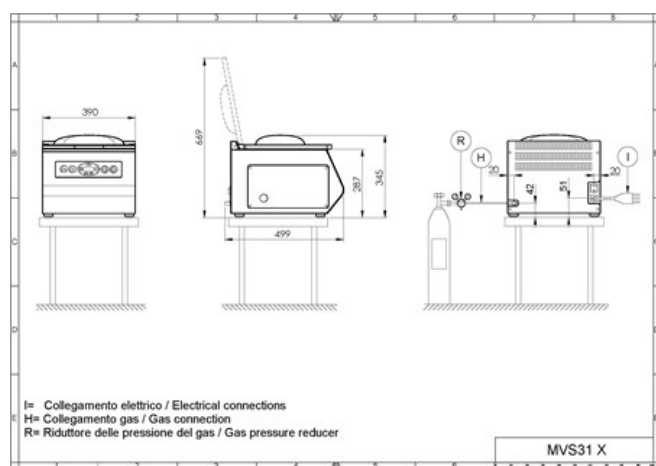

**minipack®-torre S.p.A.**

Sede legale - Via Provinciale, 54 - 24044 DALMINE (BG) Italy

P.IVA - C.F.: 01633550163 - Capitale sociale 619.200,00 i.v. - Reg. Imprese di Bergamo 01633550163 - REA n. 224151